

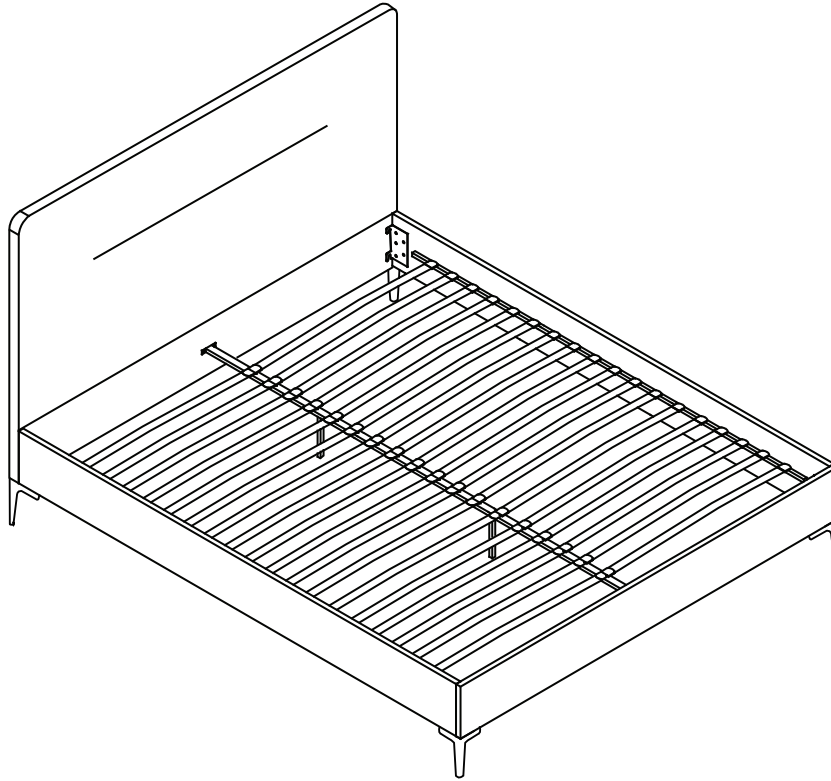







# ASSEMBLY INSTRUCTIONS/ΟΔΗΓΙΕΣ ΣΥΝΑΡΜΟΛΟΓΗΣΗΣ



Ax20 M8x30mm 	Bx4 M8x35mm 	Cx4 M8 	Dx8 	Ex12 	Fx1 
Gx1 					



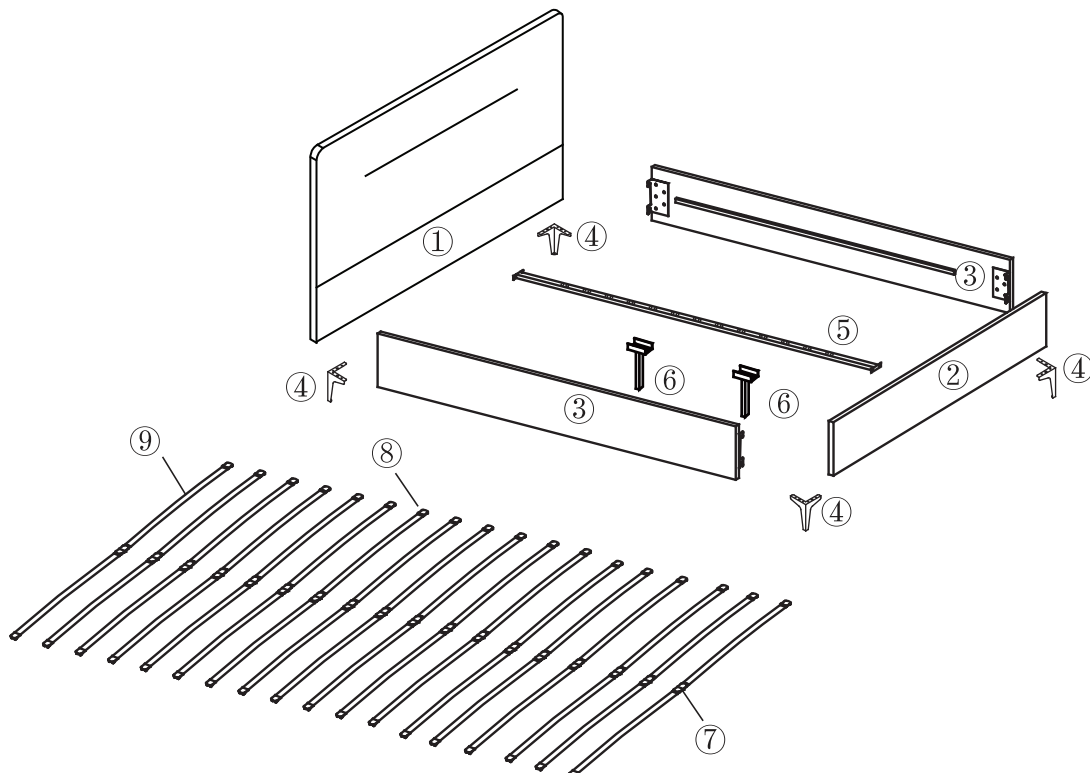
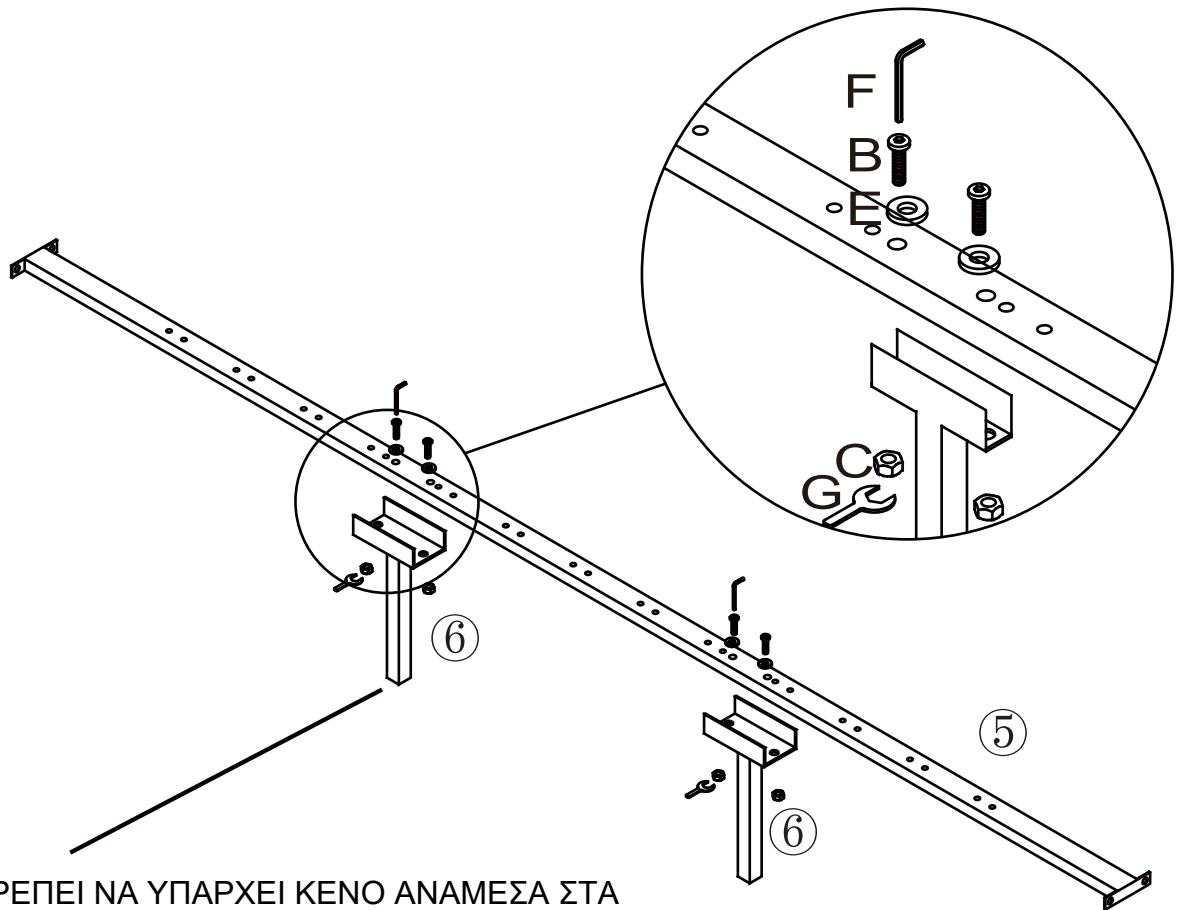

ΘΑ ΠΡΕΠΕΙ ΝΑ ΥΠΑΡΧΕΙ ΚΕΝΟ ΑΝΑΜΕΣΑ ΣΤΑ ΠΟΔΙΑ ΣΤΗΡΙΞΗΣ ΚΑΙ ΣΤΟ ΠΑΤΩΜΑ 3mm. ΤΑ ΠΟΔΙΑ (6) ΘΑ ΑΚΟΥΜΠΗΣΟΥΝ ΜΟΝΟ ΟΤΑΝ ΥΠΑΡΞΕΙ ΒΑΡΟΣ ΠΑΝΩ ΣΤΟ ΚΡΕΒΑΤΙ. / THERE SHOULD BE SPACE BETWEEN SUPPORT LEGS (6) AND FLOOR AROUND 3mm. THE LEGS WILL TOUCH THE FLOOR WHEN WEIGHT WILL BE ON BED (A.E. MATTRESS)

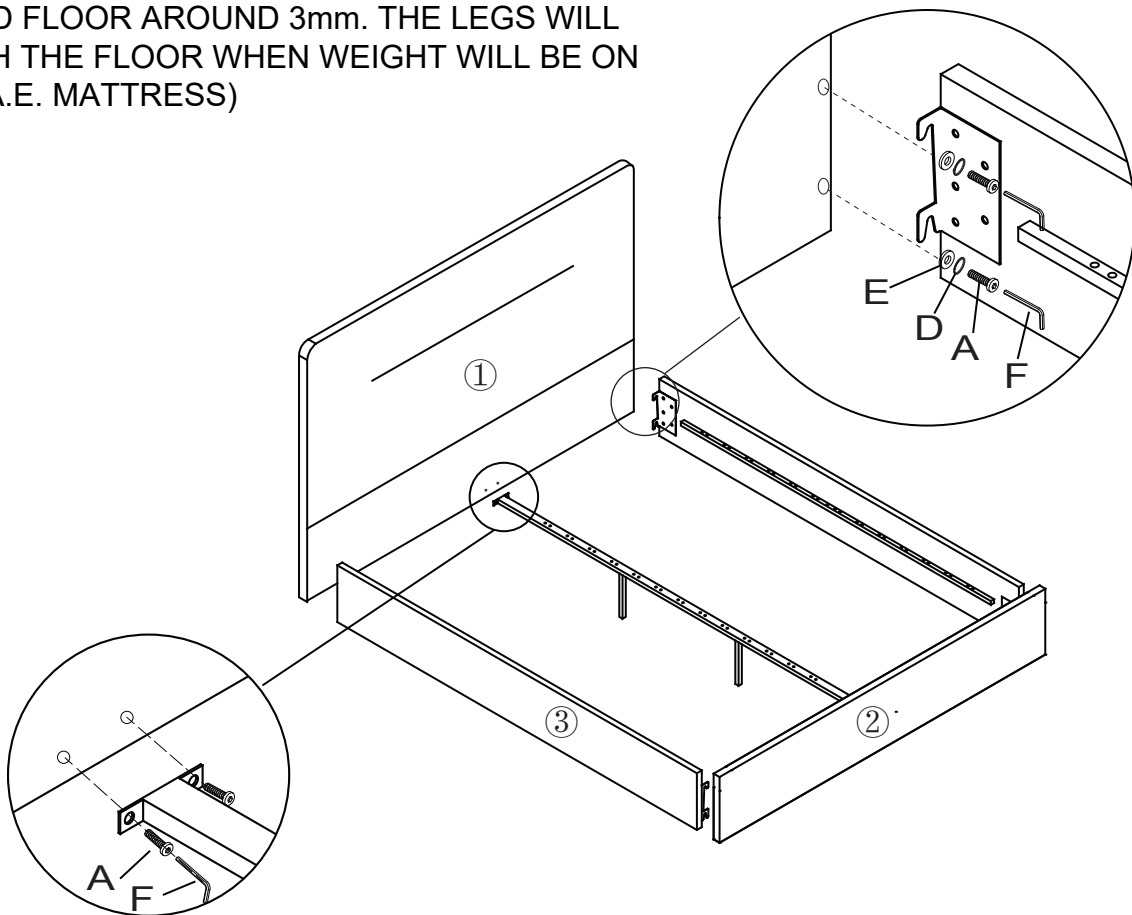

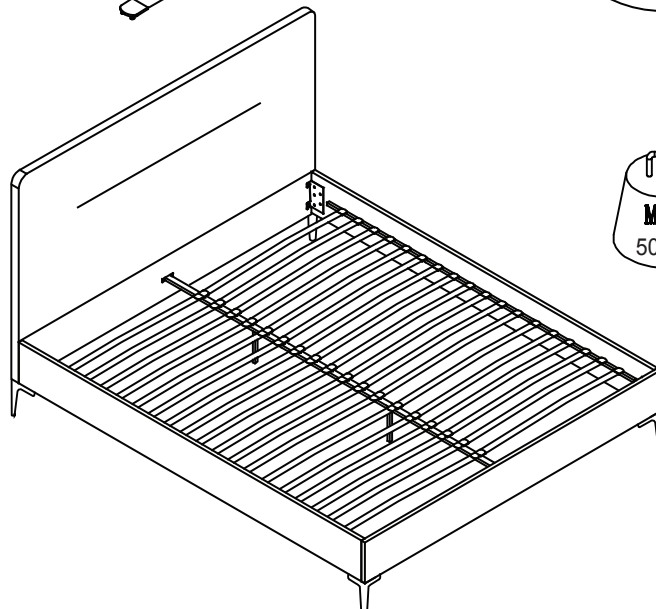
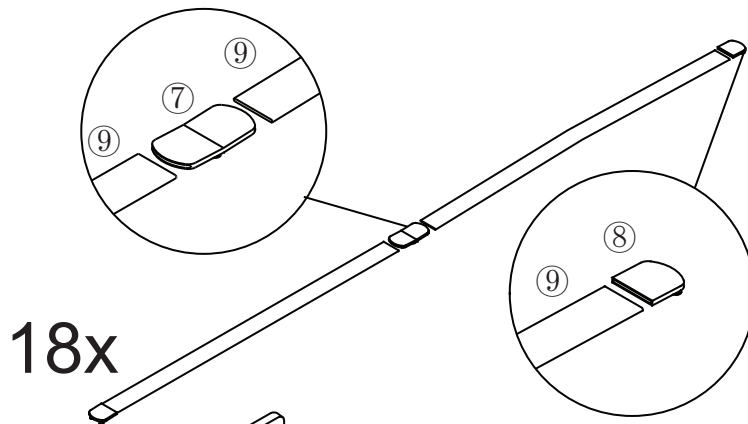
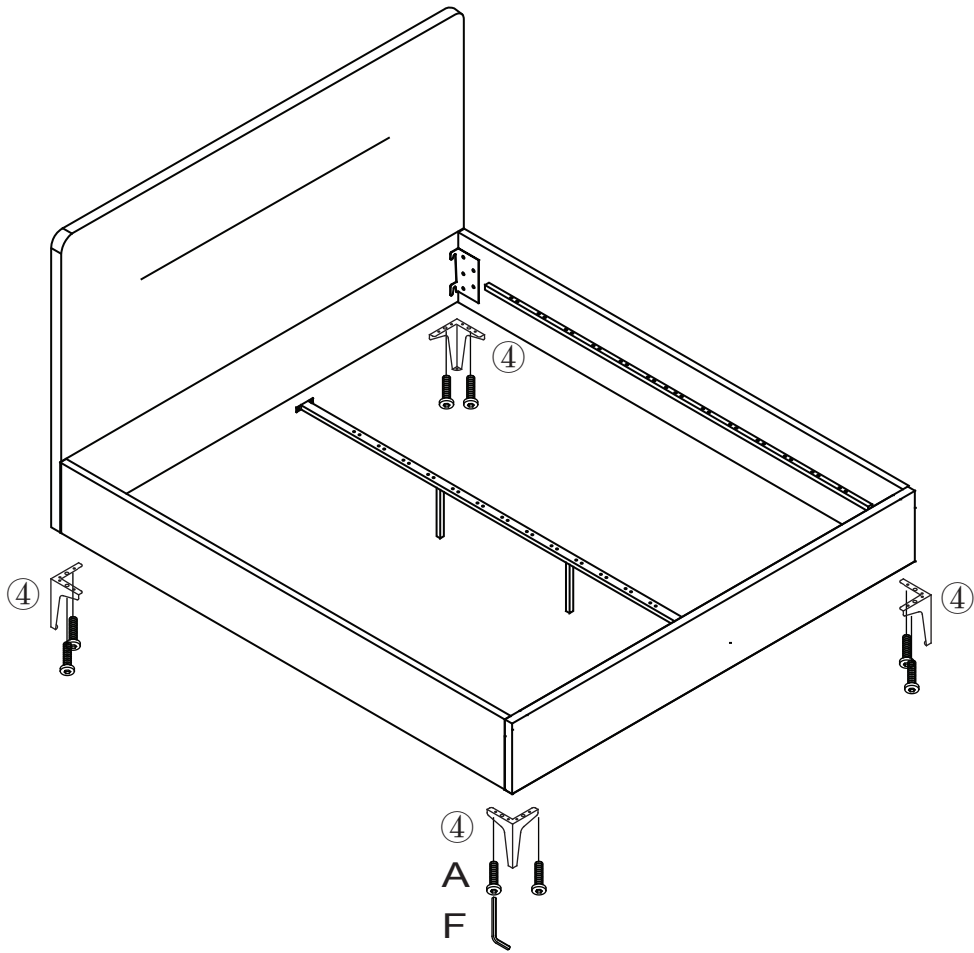

**CAUTION!** DO NOT DRAG THE BED WITH THE MATTRESS ON. ALSO DO NOT DRAG THE BED ON A CARPET OR ANY OTHER ROUGH SURFACE.  
**ΠΡΟΣΟΧΗ!** ΝΑ ΜΗΝ ΣΥΡΕΤΕ ΤΟ ΚΡΕΒΑΤΙ ΜΑΖΙ ΜΕ ΤΟ ΣΤΡΩΜΑ. ΕΠΙΣΗΣ ΝΑ ΜΗΝ ΣΥΡΕΤΕ ΤΟ ΚΡΕΒΑΤΙ ΠΑΝΩ ΣΕ ΧΑΛΙ Ή ΑΛΛΗ ΤΡΑΧΕΙΑ ΕΠΙΦΑΝΕΙΑ.

## **Οδηγίες Φροντίδας για τα υφασμάτινα κρεβάτια**

1. Για να απομακρυνετε τη σκόνη καλό θα ήταν να περαστεί με μία ηλεκτρική σκούπα.

Προσοχή! Να χρησιμοποιείτε πάντα το εξάρτημα με τη μαλακή βούρτσα για να αποφύγετε τον κίνδυνο να τραβηχτούν τα νήματα του υφάσματος και να γδαρθεί το ύφασμα.

2. Απαγορεύεται η χρήση χημικών προϊόντων και λευκαντικών καθώς προκαλούν ξεθώριασμα, αποχρωματισμούς και λεκέδες στο ύφασμα.

3. Σε περίπτωση ατυχήματος μπορείτε να ταμπονάρετε την περιοχή με ένα στεγνό καθαρό πανί ή απορροφητικό χαρτί. Θα πρέπει να αποφύγετε να ασκήσετε πολύ μεγάλη πίεση ή να τρίψετε το σημείο, καθώς έτσι ο λεκές θα εισχωρήσει μέσα στις ίνες δυσκολεύοντας την αφαίρεσή του.